

ASEO UNISEX CREAME

BASE : 2,35 x 2,40 x 2,80
HORMIGÓN ALTA RESISTENCIA HA-30
ACERO CORRUGADO B-500 Ø 8-10
ANCLAJES ACERO INOX ANSI 316 ANTICORROSIVO

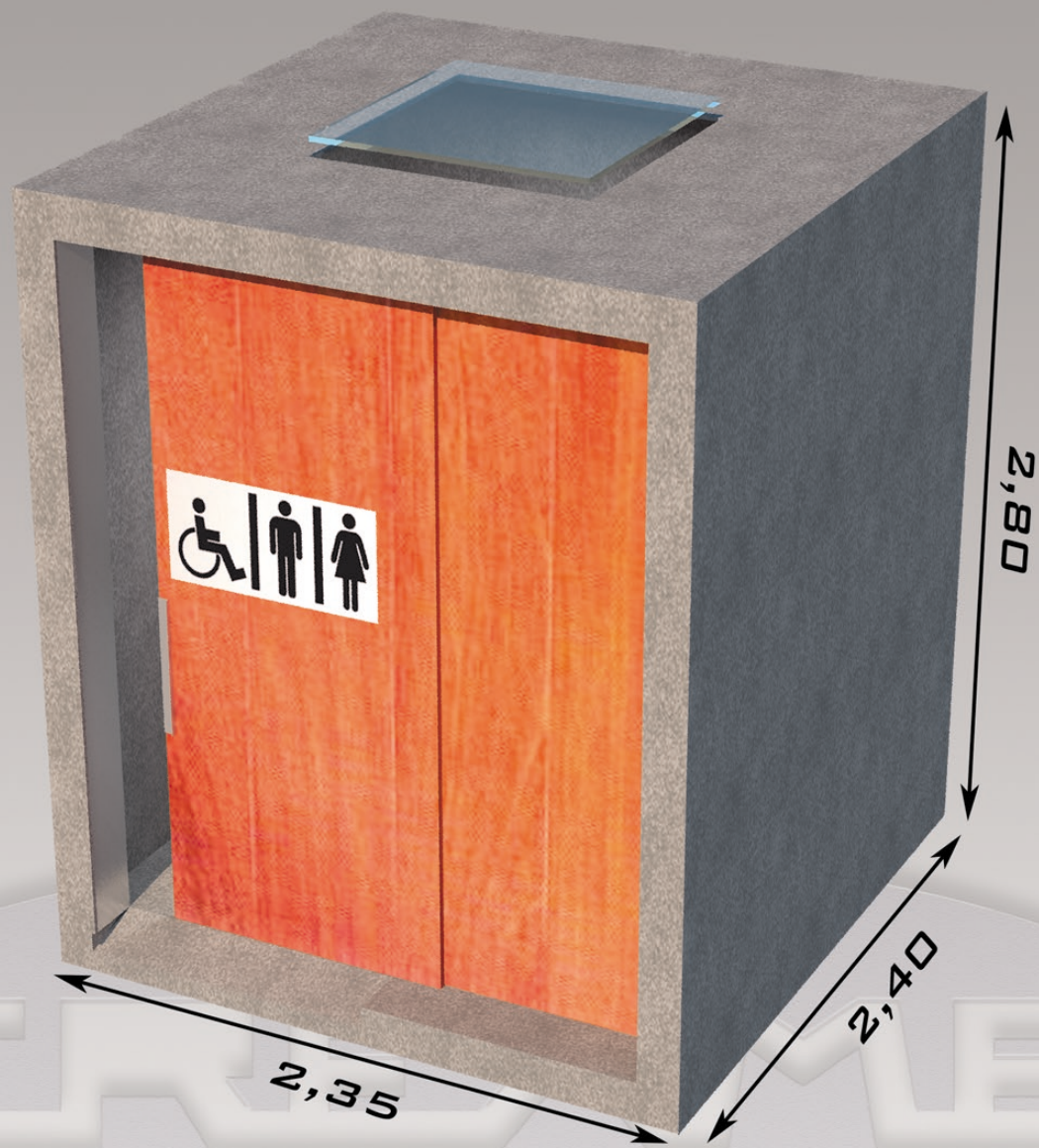

EL ASEO UNISEX CREAME ESTÁ TOTALMENTE EQUIPADO CON BARRAS DE APOYO PARA EL INODORO. EL SUELO ES ANTIDESLIZANTE PARA EVITAR POSIBLES RESBALONES. SUS DIMENSIONES PERMITEN QUE UN USUARIO DE SILLA DE RUEDAS PUEDA HACER UN GIRO DE 180 GRADOS SIN DIFICULTAD, MÍNIMO 1,50 METROS CUADRADOS SIN OBSTÁCULOS. LA GRIFERÍA, DE TIPO PALANCA, ES ALCANZABLE DESDE LA POSICIÓN SENTADO, EN UN RADIO DE ACCIÓN DE 40 CM. LOS ELEMENTOS COMO JABONERA O REPISAS ESTÁN A UNA ALTURA MÁXIMA DE 110 CM. EL LAVAMANOS ACCESIBLE CARECE DE PEDESTAL Y FALDÓN QUE IMPIDAN LA APROXIMACIÓN DE LA SILLA DE RUEDAS. LA ALTURA LIBRE INFERIOR ES DE 70 CM Y LA ALTURA MÁXIMA TERMINADA DEL LAVAMANOS ES DE 80 CM. TODOS LOS ACCESORIOS COMO TOALLEROS, GANCHOS, INTERRUPTORES, DISPENSADORES DE PAPEL, ETC. ESTÁN UBICADOS A UNA ALTURA MÁXIMA DE 120 CM DESDE EL SUELO. EL PAPEL HIGIÉNICO ESTÁ UBICADO A UNA DISTANCIA CÓMUDA DE ALCANCE SENTADO DESDE EL INODORO DE NO MÁS DE 40 CM. EL ESPEJO ADAPTADO ESTÁ COLOCADO DE FORMA INCLINADA CON RESPECTO AL PARAMENTO HORIZONTAL.

CREACIONES MERCHÁN



PREFABRICADOS ARQUITECTÓNICOS CHIMENEAS

ASEO UNISEX CREAME

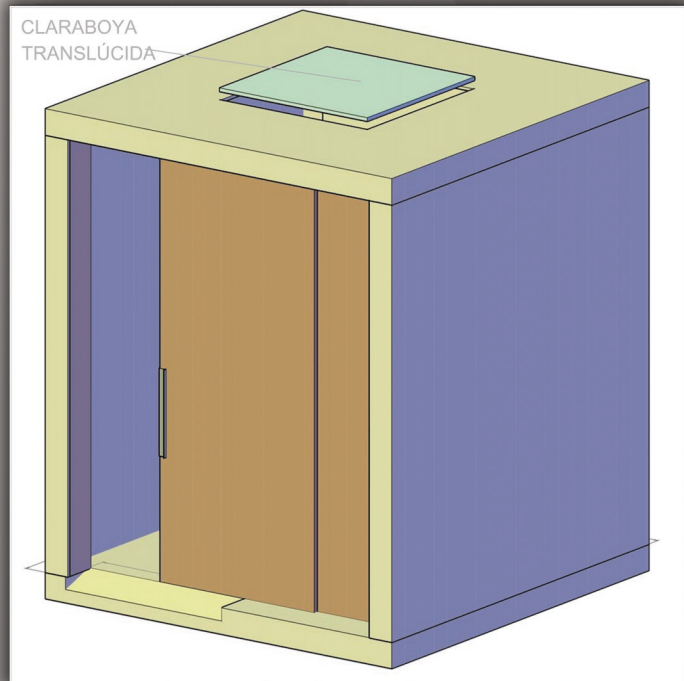
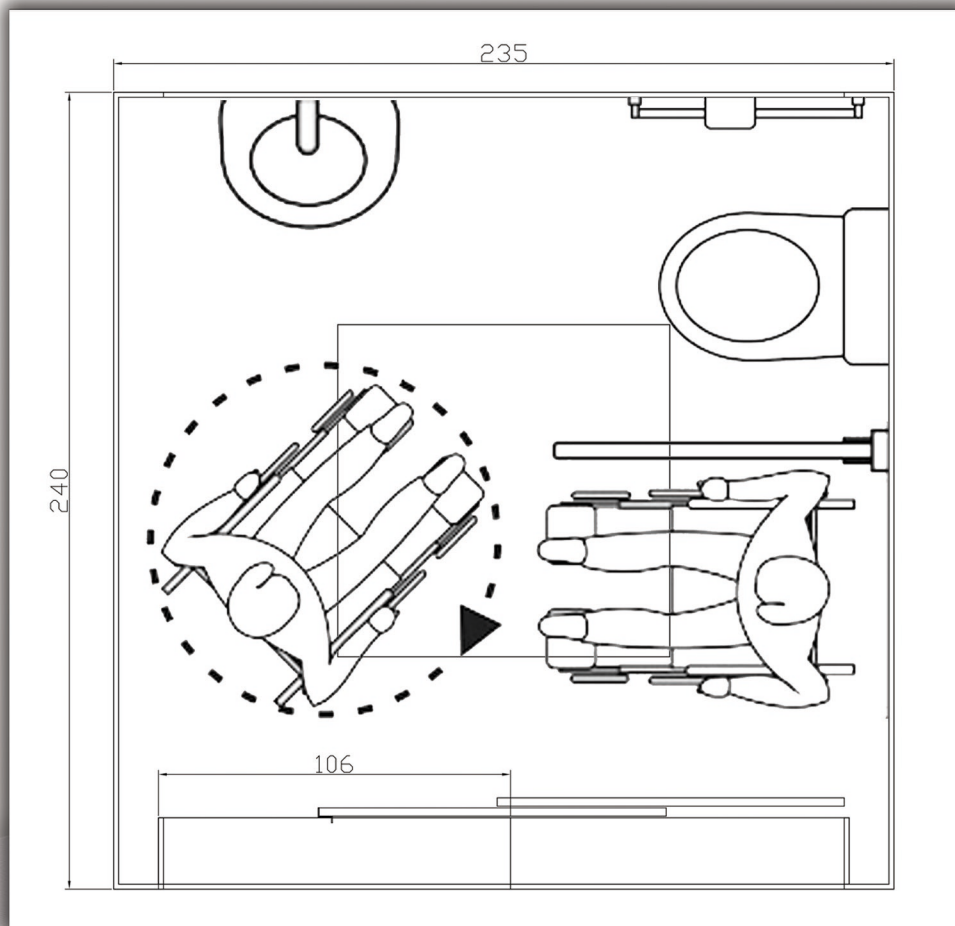

CREACIONES MERCHÁN



PREFABRICADOS ARQUITECTÓNICOS CHIMENAS